

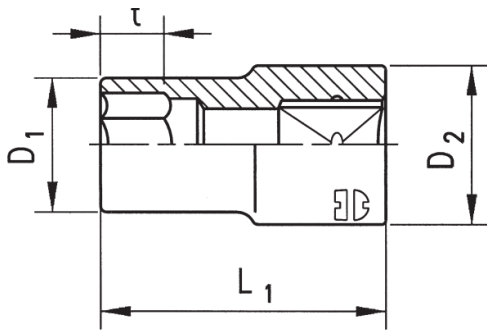

## COPA DE IMPACTO DE 3/4 CORTA



### Características

- Norma: DIN 3129, DIN 3121 / ISO 1174.
- Acabado: Forjado de bronce y zinc
- Cuadrante de entrada: 3/4", agujero para pasador de seguridad y ranura para O ring
- Unidad de salida: hexágono, métrica, milimétrica
- Tipo: corto
- El acero especial, forjado en la articulación, garantiza una alta resistencia a la rotura y al desgaste, lo que significa un incremento en la duración del dado.
- Seguridad al trabajar
- El bloque con pasador y anillo-O evita la separación de la herramienta impulsora y garantiza como grado de seguridad al trabajar.

mm 	L1 mm	D1 mm	D2 mm	t mm	Art. N°
24	50	39	44	16	0714 14 04
27	54	43	44	16	0714 14 05
30	54	47	44	23	0714 14 06
32	56	49	44	23	0714 14 07
33	56	51	44	23	0714 14 071
34	56	52	44	23	0714 14 072
36	56	54	44	23	0714 14 08